

Jombola

Jombola adalah permainan terbaharu dunia masa kini. Ianya sejenis permainan raket yang disertai sama ada oleh dua orang pemain di pihak bertentangan (perseorangan) atau antara dua pasangan pihak bertentangan (bergu). Permainan ini merupakan aktiviti sukan yang berkehendakan tahap kecergasan yang terserlah: para pemain perlu memaparkan tahap daya ketahanan aerobik, kecerdasan, kekuatan, ketangkasan dan kejituan yang tinggi. Jombola juga suatu permainan teknikal yang cukup menarik dan memerlukan keselarasan motor dan penambahbentukan pergerakan dan kemahiran raket yang canggih.

Maklumat yang terbentang di bawah ini adalah satu ringkasan yang dipermudah bagi peraturan antarabangsa permainan Jombola.

Permainan Jombola

Jombola dimainkan dengan skor 11 mata untuk permainan perseorangan (Singles) atau 15 mata untuk permainan bergu (Doubles). Pemberian skor pula adalah mengikut sistem rali iaitu walau pihak mana sekalipun yang membuat servis, mata diberi kepada pihak yang memenangi rali, yakni walaupun bukan pihak yang membuat servis.

Para pemain mengambil kedudukan masing-masing di sebelah bertentangan gelanggang berbentuk segiempat tepat yang dibahagikan oleh jaring. Mata diperolehi dengan memukul bola Jombola menggunakan raket melepasi jaring dan jatuh di sebelah gelanggang pihak lawan dan di mana pihak lawan gagal memukul-balas bola tersebut mengikut peraturan permainan yang ditetapkan.

Peraturan Servis Jombola

Perihal Servis

1. Tindakan pemula yang dilakukan setiap kali bermulanya permainan Jombola dan seterusnya untuk menyambung permainan setelah mata dimenangi adalah dikenali sebagai 'Servis'.

2. Ketika setiap servis dimulakan, pemain yang melakukan servis dan pemain pihak lawan perlu berdiri di gelanggang dalam hala-aturnya pepenjurunya (sila lihat gambarajah gelanggang). Bola hanya boleh diservis secara memenjurunya menuju gelanggang pihak lawan sahaja. Seterusnya, bola yang dipukul itu perlu jatuh dalam segiempat tepat di mana pemain pihak lawan berdiri. Seandainya bola jatuh dalam lingkungan ruang garisan servis 'Short' atau 'Long', bola dikira 'Keluar'. Bola yang jatuh di sebelah gelanggang yang salah pula dikira sebagai 'Wrong Court'. Dalam keadaan sedemikian, pihak yang melakukan servis dikira kalah, lantaran servis bertukar tangan.

3. Setelah bola dipukul melepasi jaring dan masuk ke ruang gelanggang pihak lawan secara memenjurunya, bola berkenaan boleh dipukul balas ke mana-mana bahagian gelanggang yang berada dalam cakupan kawasan permainan.

4. Servis bola wajib dilakukan menggunakan pukulan bawah-lengan di mana bola perlu berada pada atau di bawah paras ketinggian pinggang dan raket pula mestilah berkeadaan condong ke bawah.

5. Ketika melakukan servis, bola mestilah dilantun sekali sebelum dipukul dan selepas itu bola perlu melantun semula di gelanggang pihak lawan sebelum ianya boleh dipukul balas. Selepas itu, permainan akan berterusan di mana setiap pemain memukul-balas bola setelah bola melantun dalam gelanggang sendiri. Setelah servis dilakukan, para pemain juga dibenarkan untuk terus memukul-balas bola meskipun masih belum sempat melantun.

6. Apabila pihak yang melakukan servis kalah satu mata, servis bertukar tangan serta-merta kepada pihak lawan.

7. Servis selalunya dilakukan dalam arah-tujunya pepenjurunya iaitu dari sebelah kanan gelanggang pemain ke sebelah kanan gelanggang pemain pihak lawan. Servis pemula bagi setiap permainan selalunya dibuat dari gelanggang sebelah kanan pemain.

8. Sewaktu membuat servis, pemain perlu berdiri di dalam kawasan gelanggang servis masing-masing, dalam lingkungan garisan yang menakrifkan gelanggang. Pemain yang menerima servis tidak dibenarkan menggerakkan tapak kaki sehingga bola Jombola dipukul.

9. Pukulan 'Atas-Garisan' bagi servis atau rali adalah

dikira masuk, meskipun sempadan gelanggang bagi permainan perseorangan dan bergu adalah berbeza. Garisan belakang adalah sama bagi permainan perseorangan dan bergu tetapi untuk perseorangan, kedua-dua garisan tepi sebelah dalam adalah tergunapakai.

10. Bola servis yang terkena jaring dan jatuh di mana-mana tempat dalam kawasan gelanggang pihak lawan dikira sebagai servis 'Let' dan servis dilakukan semula. Servis yang terkena jaring bagi kali kedua akan memberi satu mata kepada pihak lawan.

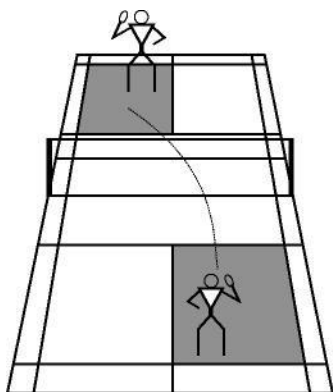

Servis perseorangan. Skor pelaku servis angka genap.

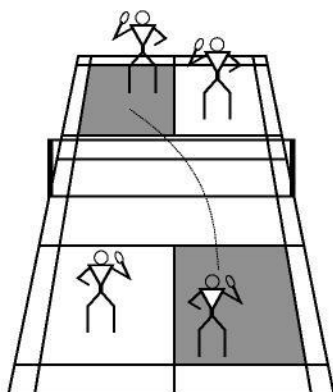

Servis bergu. Skor pelaku servis angka genap.

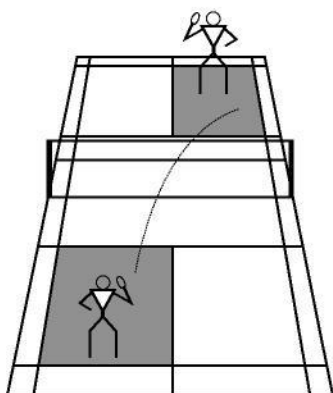

Servis perseorangan. Skor pelaku servis angka ganjil.

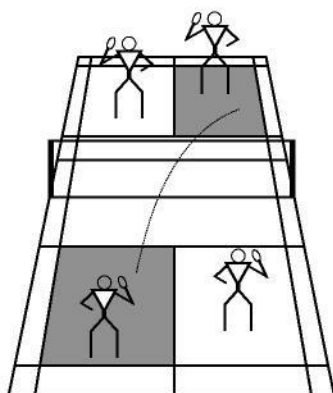

Servis bergu. Skor pelaku servis angka ganjil.

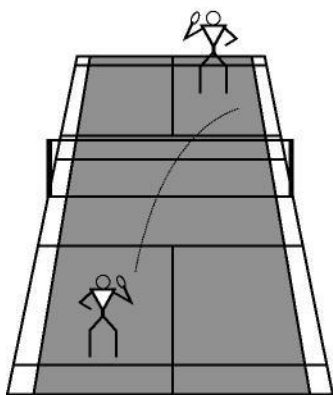

Kawasan permainan perseorangan

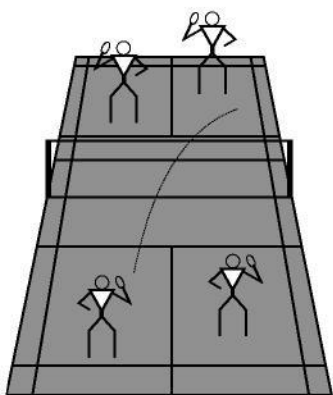

Kawasan permainan bergu

Kiraan Skor

Setiap set perlawanan mempunyai 11 (Perseorangan) atau 15 mata (Bergu). Pemain memperoleh mata setiap kali bola terkeluar dari kawasan permainan walau pihak mana sekalipun yang melakukan servis. Kalah-menang satu perlawanan adalah dikira berdasarkan bilangan tiga set. Apabila tamatnya satu set perlawanan Jombola, para pemain perlu bertukar sebelah gelanggang. Kejayaan memenangi dua set berturut-turut akan memberi kemenangan dalam sesuatu permainan Jombola. Dalam hal keadaan di mana setiap pihak masing-masingnya memenangi satu set, mereka perlu bermain dalam satu set ketiga yang dikenali sebagai 'Set Penentu'. Dalam set penentu, pemain perlu bertukar sebelah gelanggang apabila mana-mana satu pemain telah mencatat 6 mata buat Singles dan 8 mata kalau Doubles. Pemenang set ketiga dikira memenangi perlawanan. Justeru, skor penamat ialah sama ada 2-0 atau 2-1.

'Dius'

Seandainya sesuatu set terikat dengan skor 10-10 buat Perseorangan (Singles) dan 14-14 untuk Bergu (Doubles), maka set akan berlarutan dalam satu mod baharu yang dikenali sebagai 'Dius'. Ini juga umpama satu 'masa tambahan' yang memberi peluang sama rata kepada para pemain untuk memenangi perlawanan. Dalam mod 'Dius', pola catatan skor akan berubah. Dius bermakna pemain yang sekali memenangi 2 mata berturut-turut bermula dari kiraan mata 10-10 Singles atau 14 - 14 Doubles tadi akan memenangi set berkenaan. Oleh itu, contoh skor penamat boleh jadi berbentuk kiraan mata 13-11, atau 17-15 dll, iaitu dengan perbezaan 2 mata. Sekiranya ini masih gagal menghasilkan pemenang, maka pemain yang sekali mencapai kiraan 15 mata Singles atau 20 mata Doubles akan memenangi set itu.

Ringkasan Sistem Kiraan Skor

1. Satu perlawanan merangkumi capaian berdasarkan bilangan tiga set yang setiapnya 11 atau 15 mata.
2. Pihak yang memenangi rali akan menambah satu mata kepada kiraan skor, walau pihak mana sekalipun yang terakhir melakukan servis
3. Pada tahap catatan mata 10-Sama atau 14-Sama, pihak

yang mula-mula sekali memperoleh lebih 2 mata dikira pemenang set

4. Pada tahap catatan mata 14-Sama Singles atau
5. 19-Sama Doubles, pihak yang memperoleh mata ke-15 Singles dan 20 Doubles dikira memenangi set.
6. Pihak yang memenangi sesuatu set akan memulakan servis di set berikutnya.

Gelanggang Jombola

Ukuran dimensi lantai gelanggang permainan Jombola adalah menyamai gelanggang badminton kecuali ketinggian jaring. Bentuk gelanggang adalah segiempat tepat yang terbahagi dua oleh jaring. Gelanggang biasanya ditandai baik untuk perlawanan perseorangan mahupun bergu. Namun demikian, peraturan Jombola membenarkan gelanggang ditandai hanya untuk perlawanan perseorangan sahaja.

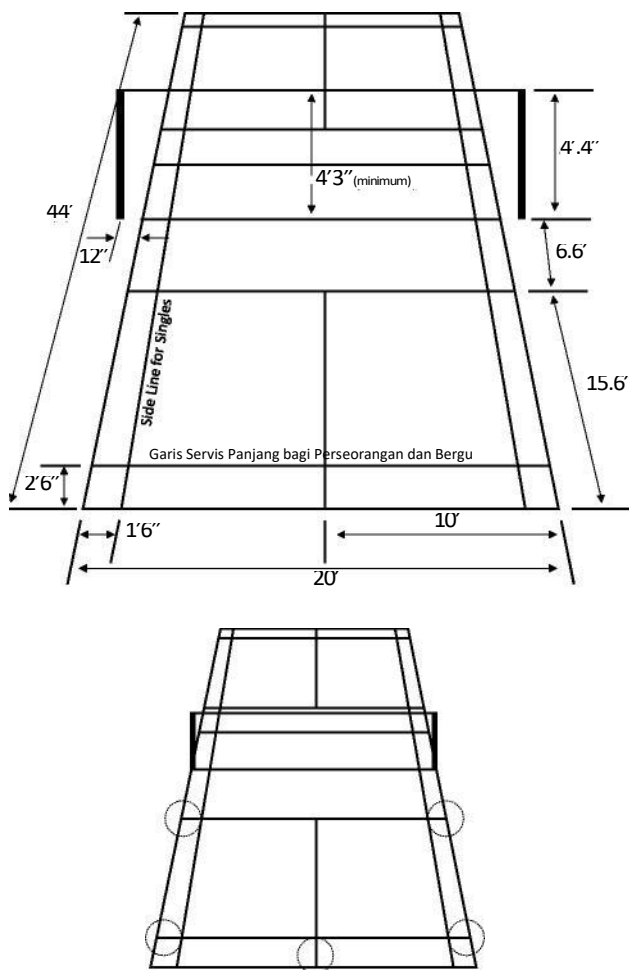

Garis gelanggang badminton yang ditandai dengan bulatan bergaris putus-putus tidak tergunapakai dalam permainan Jombola.

Ukuran lebar penuh gelanggang ialah 6.1 meter (20 kaki), dan untuk perlawanan perseorangan, ukuran lebar ini berkurangan kepada 5.18 meter (17 kaki). Ukuran panjang penuh gelanggang pula ialah 13.4 meter (44 kaki). Gelanggang diwajibkan mempunyai kelegaan ruang sekurang-kurangnya 12 kaki di sebelah belakang gelanggang untuk mengizinkan pergerakan pemain. Ruang tepi antara gelanggang juga mestilah sekurang-kurangnya 10 kaki sebagai ruang pembahagi antara gelanggang.

Gelanggang servis ditandakan dengan satu garis tengah yang membahagi-dua ukuran lebar gelanggang, juga satu garis 'Servis Pendek' pada jarak 1.98 meter (6 kaki 6 inci) dari jaring, dan sempadan sisi dan belakang sebelah luar. Bahagian belakang gelanggang juga ditandakan dengan garis 'Servis Panjang', yang terletak 0.76 meter (2 kaki 6 inci) dari sempadan belakang. Sekiranya bola jatuh sama ada dalam lingkungan kawasan 'Servis Pendek' atau pun 'Servis Panjang' sewaktu 'Servis' dilakukan, pelaku servis akan kehilangan mata.

Jaring adalah berukuran 1.32 meter (4 kaki 4 inci) tinggi di bahagian pinggir tepi dan 1.295 meter (4 kaki 3 inci) tinggi di bahagian tengah. Tiang jaring dipasang di sebelah luar garisan tepi kawasan permainan bergu, walau untuk perlawanan perseorangan sekali pun.

Ketinggian minimum siling di atas gelanggang tidak ditakrifkan dalam Peraturan Jombola. Namun demikian, sesuatu gelanggang Jombola dikira tidak sesuai jika bola yang dipukul tinggi berkemungkinannya terkena siling gelanggang.

Cara Bermain Jombola

Untuk memulakan perlawanan dan apabila skor adalah berangka genap, pelaku servis melakukan servis dari sebelah gelanggang servis kanannya. Apabila skor adalah berangka ganjil, pelaku servis melakukan servis dari sebelah gelanggang servis kirinya.

Apabila pelaku servis memenangi sesuatu rali, dia memperoleh satu mata dan kemudiannya melakukan servis lagi dari sebelah gelanggang yang satu lagi. Dalam perlawanan bergu pula, pemain yang berpasangan perlu menukar gelanggang servis masing-masing bagi membolehkan pelaku servis yang menang itu melakukan servis bola ke arah pemain yang satu lagi di pihak lawan.

Seandainya pasangan yang menerima servis memenangi sesuatu rali, mereka memperoleh satu mata dan servis

akan bertukar tangan kepada mereka.

Dalam perlawanan bergu, mana-mana pemain yang berada dalam gelanggang genap atau ganjil seperti yang ditentukan oleh catatan skor, akan melakukan servis. Pemain perlu bertukar gelanggang sebelum melakukan servis seterusnya selepas memenangi mata dan bukan apabila servis bertukar tangan.

Apabila pelaku servis melakukan servis, bola mestilah melepasi garis servis 'Short' dan jatuh ke dalam gelanggang yang betul di pihak lawan. Jika tidak, servis akan dikira salah.

Dalam set perlawanan berikutnya, pemenang set sebelumnya akan memulakan servis. Kalah-menang perlawanan ditentukan berdasarkan tiga set: seseorang pemain atau satu pasangan pemain mesti memenangi dua set untuk memenangi perlawanan.

Untuk rali permulaan bagi mana-mana perlawanan bergu, pasangan yang melakukan servis boleh memilih sesama sendiri siapakah yang akan melakukan servis dan begitu juga, pihak lawan boleh menentukan sendiri siapakah pemain yang akan menerima servis. Untuk perlawanan kedua, kedua-dua pasangan pemain perlu bertukar gelanggang; sekiranya perlawanan berlarutan hingga set ketiga, kedua-dua pasangan pemain perlu bertukar gelanggang di permulaan set dan juga apabila skor pemain atau pasangan mencapai 6 mata Singles dan 8 mata Doubles.

Kedudukan Pemula

1. Untuk memulakan set perlawanan, bola pertama perlu diservis dari Gelanggang Servis Kanan oleh pemain yang memulakan perlawanan. Selepas itu, servis dilakukan dari gelanggang servis kanan apabila skor adalah berangka genap dan dari gelanggang servis kiri apabila skor adalah berangka ganjil.

2. Dalam perlawanan bergu, jika pihak yang melakukan servis Berjaya memenangi satu mata, pemain yang sama akan terus melakukan servis tetapi dia perlu bertukar ke gelanggang servis bersebelahan supaya dia dapat menghalakan servis kepada pemain pihak lawan yang berlainan setiap kali melakukan servis. Sekiranya pihak lawan pula yang berjaya memenangi satu mata, servis akan bertukar tangan kepada mereka dan jika skor baharu mereka adalah berangka genap, pemain yang berada dalam gelanggang servis kanan kini melakukan servis; jika skor berangka ganjil, pemain yang berada dalam gelanggang servis kiri akan melakukan servis.

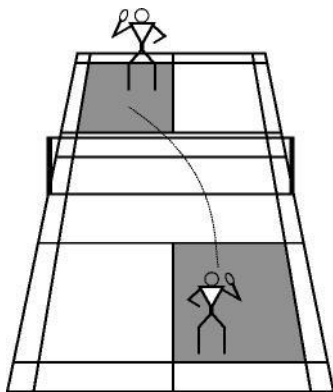

Untuk servis, bola mesti jatuh dalam lingkungan kawasan gelanggang yang berlorek sahaja, baik untuk perlawanan perseorangan mahupun bergu.

3. Ketika servis dilakukan, semua pemain wajib berdiri dalam gelanggang masing-masing, iaitu di sebelah dalam dan tidak menyentuh garisan.

4. Perlawanan dimulakan oleh pemain atau pasukan yang memenangi lambungan syiling atau menggunakan mana-mana satu cara lain yang dipersetujui bersama. Untuk melakukan servis, pemain berkenaan perlu melantunkan bola dalam gelanggang sebelum memukul bola melepasi jaring masuk ke gelanggang pihak lawan. Di seberang gelanggang pula, pihak lawan juga hanya boleh memukul-balas bola setelah bola melantun. Setelah syarat ini dipenuhi oleh kedua-dua pihak pemain, bola boleh dipukul sesuka hati iaitu sama ada setelah bola melantun sekali atau pun memukul terus belum pun bola sempat melantun.

5. Bola boleh juga diservis menggunakan pukulan 'Back Hand'.

6. Setiap separuh gelanggang adalah terbahagi kepada Gelanggang Servis Kiri dan Gelanggang Servis Kanan. Untuk tujuan memulakan perlawanan atau untuk bermain bagi mengutip mata, bola perlu diservis dari satu gelanggang yang ditentukan terlebih dahulu, seperti yang diperihalkan selanjutnya.

7. Untuk memulakan perlawanan, servis dilakukan dengan memukul bola dari gelanggang kanan. Jika satu mata dimenangi, dan skor menjadi 1 – 0, pemain yang melakukan servis dari gelanggang kanan kini berpindah ke gelanggang kiri untuk melakukan servis, dan begitulah seterusnya.

Untuk perlawanan perseorangan, pemain pihak lawan juga perlu bergerak sejajar dengan pemain yang telah memperoleh mata iaitu dia perlu berdiri secara memenjuru gelanggang bertentangan dengan pemain yang bersedia untuk melakukan servis. Dalam perlawanan bergu, memang sudah ada pemain tersedia dalam gelanggang berkenaan.

8. Setelah perlawanan bermula, gelanggang dari mana servis perlu dilakukan adalah ditentukan berdasarkan skor. Sekiranya skor catatan pelaku servis adalah berangka genap, bola perlu diservis dari Gelanggang Kanan. Seandainya skor adalah berangka ganjil pula, maka servis mestilah dilakukan dari Gelanggang Kanan. Untuk skor berangka genap, pemain yang berada dalam Gelanggang Servis Kanan akan melakukan servis dan begitulah sebaliknya, Ringkasnya, semua skor berangka genap termasuk '0' (sifar), adalah diambil dari Kanan, Semua angka ganjil pula diambil dari Kiri.

9. Apabila pihak yang melakukan servis kalah dalam satu servis, servis akan bertukar tangan serta-merta kepada pihak lawan. Selepas itu, pemain akan melakukan servis dari gelanggang seperti yang ditentukan oleh skor genap atau ganjil yang wujud pada ketika sedemikian.

10. '**Ace**' adalah satu bentuk permainan yang unik dalam permainan Jombola; jika seorang pemain memukul bola dan bola tidak melepasi jaring tetapi sebaliknya masih bergerak melayang dalam gelanggang sendiri, bola tersebut masih boleh dipukul lagi oleh pemain yang sama atau rakan pasangannya seberapa banyak kali yang diinginkan dengan syarat pengadil berpuas hati bahawa bola tersebut telah sengaja di 'set'

sebegitu untuk tujuan pemukulan semula dan keduanya, bola belum lagi menyentuh tanah. Ringkasnya, keadaan sebegini juga dirujuk sebagai 'Ace'. Sekiranya bola dipukul dua kali dengan cara yang sama, keadaan itu dirujuk sebagai 'Double Ace', dan begitulah seterusnya. Tiada terdapat sebarang had dikenakan kepada berapa kalikah bola berada dalam keadaan 'Ace'. Walau bagaimanapun, 'Ace' tidak tergunapakai sewaktu melakukan servis dan hanya boleh digunakan setelah bola dipukul balas oleh pemain pihak lawan.

'Trip' - 'Trip' adalah sesuatu lagi bentuk permainan Jombola yang hanya dapat terjadi dalam permainan Bergu. Ini terjadi ketika pemain Bergu 'Forecourt' mencegat bola yang dipukul oleh pasangannya dari belakang court ke arah lapangan lawan, sebelum bola itu melewati net. Melalui intersepsi ini, pemain pasangan dapat pukul bola untuk membelokkannya atau membantu bola melewati net. Memukul chara 'Smash' tidak dibenarkan. Pengadil harus puas dengan 'niat yang jelas' dari pemain pertama untuk mengembalikan bola ke gelanggang pelawan untuk tujuan mengarahkannya melalui jaring dan bukannya buat 'setting' untuk pasangannya. Dengan sengaja 'setting' bola ke pasangan adalah kesalahan dan akan ditemui tindakan pengadil. Pemain yang bersalah akan diberi amaran bersama dikartu kuning. Jika upaya Trip mewujudkan 'Ace', itu dapat diterima dan legal.

11. Bola dianggap masih dalam permainan jika bola itu melantun dari jaring dan masuk semula ke gelanggang yang sama dari mana ianya dipukul. Selagi bola tidak mencecah tanah, mana-mana pemain masih

boleh membalas bola, dengan syarat tiada berlaku sentuhan di antara pemain atau raketnya dengan jaring.

12. Raket atau badan pemain yang tersentuh jaring ketika permainan masih berjalan adalah dianggap satu kesalahan.

13. Jika bola tersentuh badan pemain, pemain berkenaan dikira kalah dalam servis itu. Walau bagaimanapun, seandainya bola tersentuh secara tidak

disengajakan pada bahagian jari tangan yang memegang raket bagi pemain yang melakukan pukulan, dan memang jelas bahawa perkara sedemikian tidak disengajakannya, permainan boleh diteruskan.

14. Bola yang dipukul-balas dari bahagian luar gelanggang wajib lalu di atas jaring sebelum masuk ke gelanggang pihak lawan.

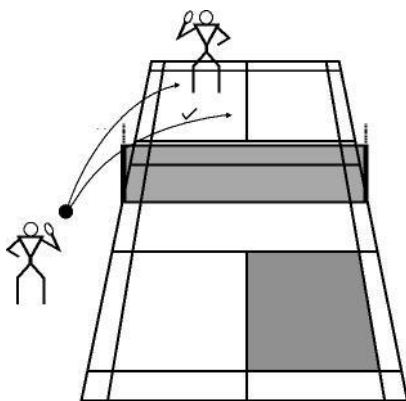

Pemutaran Bola

Bola boleh diputar untuk mengubah lantunan dan halatujunya (umpamanya 'Top Spin' dan 'Back Spin' dalam permainan Tenis).

'Let'

Jika pengadil memberi 'Let', rali akan terhenti dan dimulakan semula tanpa sebarang perubahan kepada skor. Keadaan 'Let' boleh berpunca daripada sebarang gangguan yang tidak terjangka yang menyebabkan tidak munasabah untuk meneruskan permainan, umpamanya bila bola dari gelanggang bersebelahan memasuki gelanggang permainan atau bola didapati rosak semasa rali sedang berjalan.

Keadaan "Let' juga boleh berlaku jika penerima servis masih belum bersedia tatkala servis dilakukan; namun demikian, jika penerima membuat cubaan untuk memukul-balas bola, dia akan dianggap telah bersedia.

Keputusan untuk mengisytihar 'Let' terletak sepenuhnya di tangan pengadil.

Susun-atur Permainan bagi Pertandingan

Permainan ini ditampilkan dalam 3 bentuk – perseorangan lelaki dan wanita, bergu lelaki dan wanita dan bergu campuran yang disertai oleh seorang lelaki dan seorang wanita.

Pertandingan Antara-Pasukan

Pasukan yang memenangi bilangan set terbanyak daripada lima perlawanan adalah dikira pemenang pertandingan berpasukan. Lima perlawanan ini wajib merangkumi 2 perlawanan perseorangan dan 3 bergu yang dijalankan secara silih berganti iaitu bermula dan berakhir dengan perlawanan Bergu.

Pertandingan dan kejohanan berpasukan boleh melibatkan penyertaan lelaki dan wanita dalam sesuatu kejohanan yang sama.

Dalam satu variasi di bawah 'Susun-atur Permainan' yang dikenali sebagai 'Peraturan Campuran' untuk pertandingan dan jika dipersetujui oleh kedua-dua pihak, satu perlawanan perseorangan dan satu bergu daripada dua perlawanan mestilah melibatkan penyertaan wanita sahaja atau pun mungkin juga satu bergu campuran.

Peraturan Peralatan Jombola

Reka bentuk, saiz, berat raket dan bola adalah dikawalselia oleh peraturan Jombola. Justeru, peralatan yang mempunyai tanda 'Jombola' sahaja dibenarkan penggunaannya dalam perlawanan, pertandingan dan kejohanan. Sesiapa yang menggunakan peranti atau peralatan yang lain akan dibatalkan penyertaannya dengan serta-merta.

Semua raket dan bola yang bertanda jenama 'Jombola' telah dikilang mengikut spesifikasi yang ditetapkan oleh International Jombola Federation (IJF) mengikut cerakinan makmal yang menentukan berat yang betul, perjalanan, kelajuan dan lantunan yang betul.

Nota: Untuk pertanyaan lanjut, sila hubungi kami di jombolamalaysia@gmail.com

Laman Web: www.jombola.org